

P 057

Lievensteg 6b

41352 Korschbroich

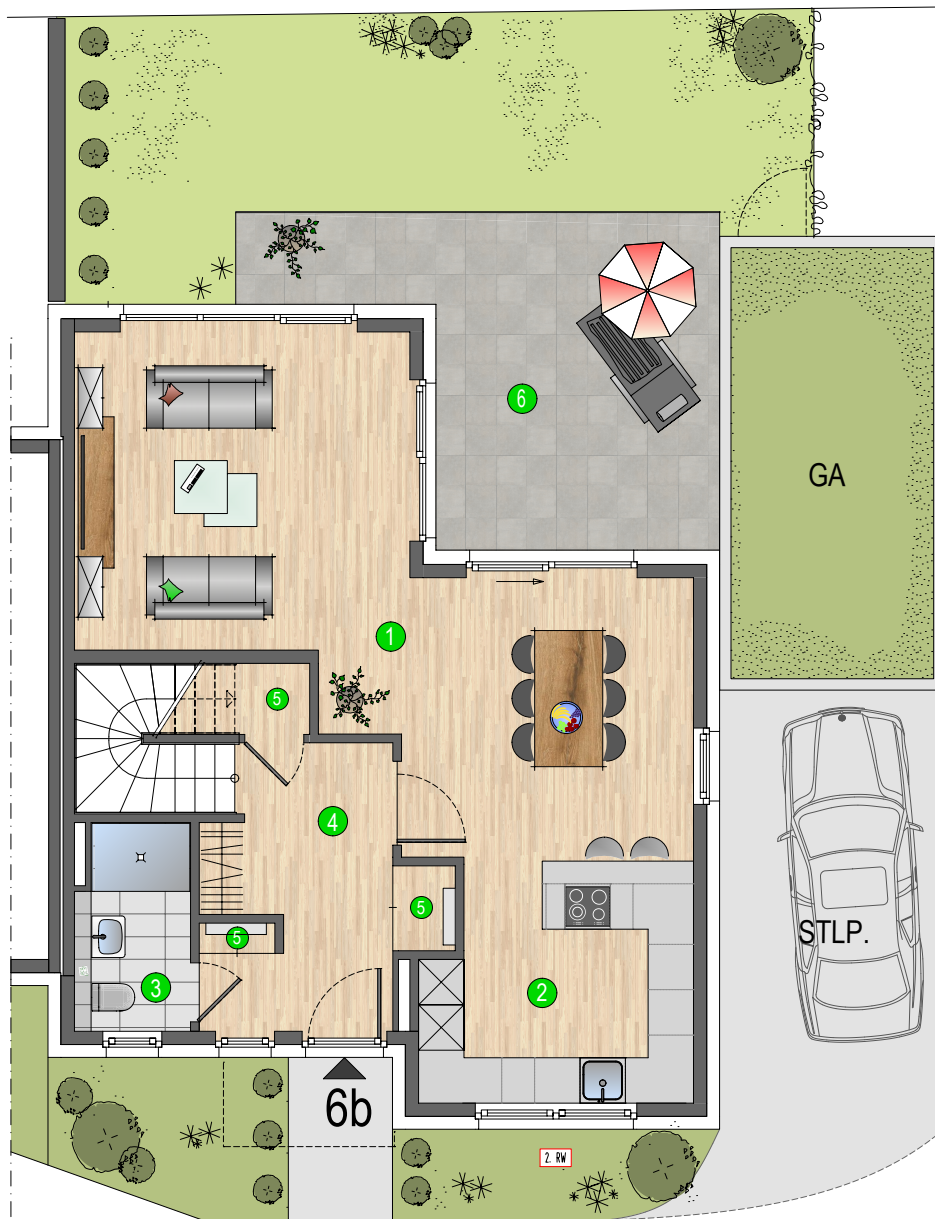

DHH 02
Erdgeschoss

1	Wohnen/Essen	34,20 m ²
2	Küche	10,85 m ²
3	WC	4,04 m ²
4	Eingang/Diele	8,68 m ²
5	Abstellen/HA	4,30 m ²
6	Terrasse 20,00 m ² (50%)	10,00 m ²

Wohnfläche EG 72,07 m²

1.00

unverbindliche Plan- und Gestaltungsvorschläge / alle Maße sind ca. Maße / kleine Änderungen vorbehalten

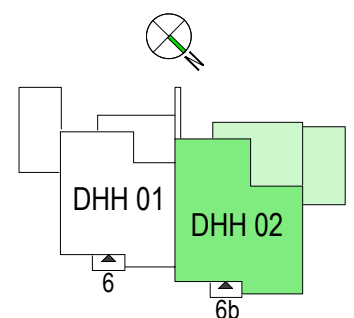

P 057

Lievensteg 6b

41352 Korschenbroich

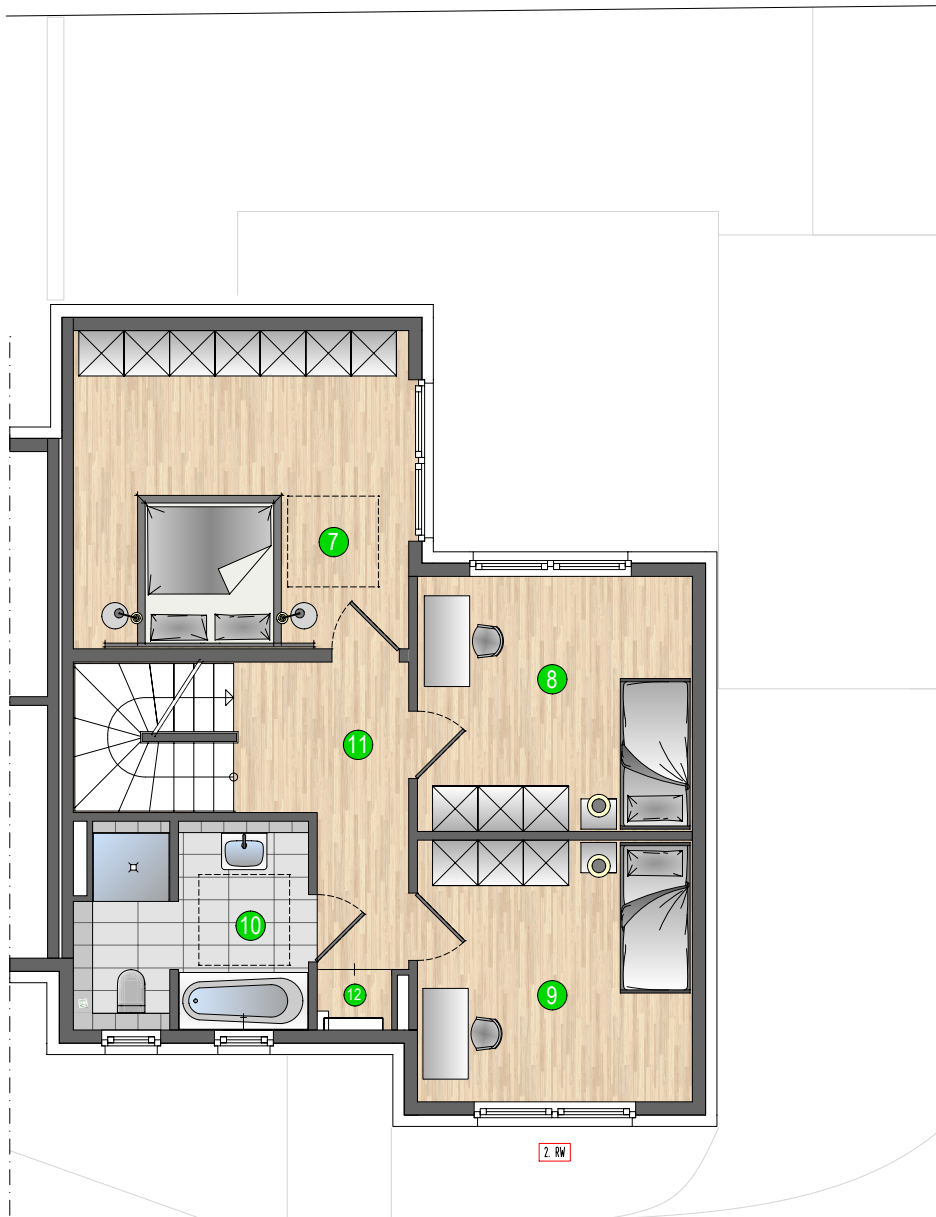

DHH 02
Obergeschoss

- 7 Schlafen 18,66 m²
- 8 Kind / Arbeiten 1 12,26 m²
- 9 Kind / Arbeiten 2 12,58 m²
- 10 Bad 8,10 m²
- 11 Flur 7,12 m²
- 12 Abstellen 0,79 m²

Wohnfläche OG 59,51 m²

1.00

unverbindliche Plan- und Gestaltungsvorschläge / alle Maße sind ca. Maße / kleine Änderungen vorbehalten

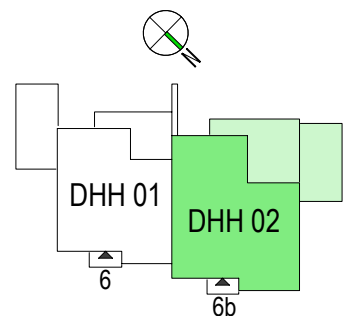

P 057
Lievensteg 6b 41352 Korschenbroich

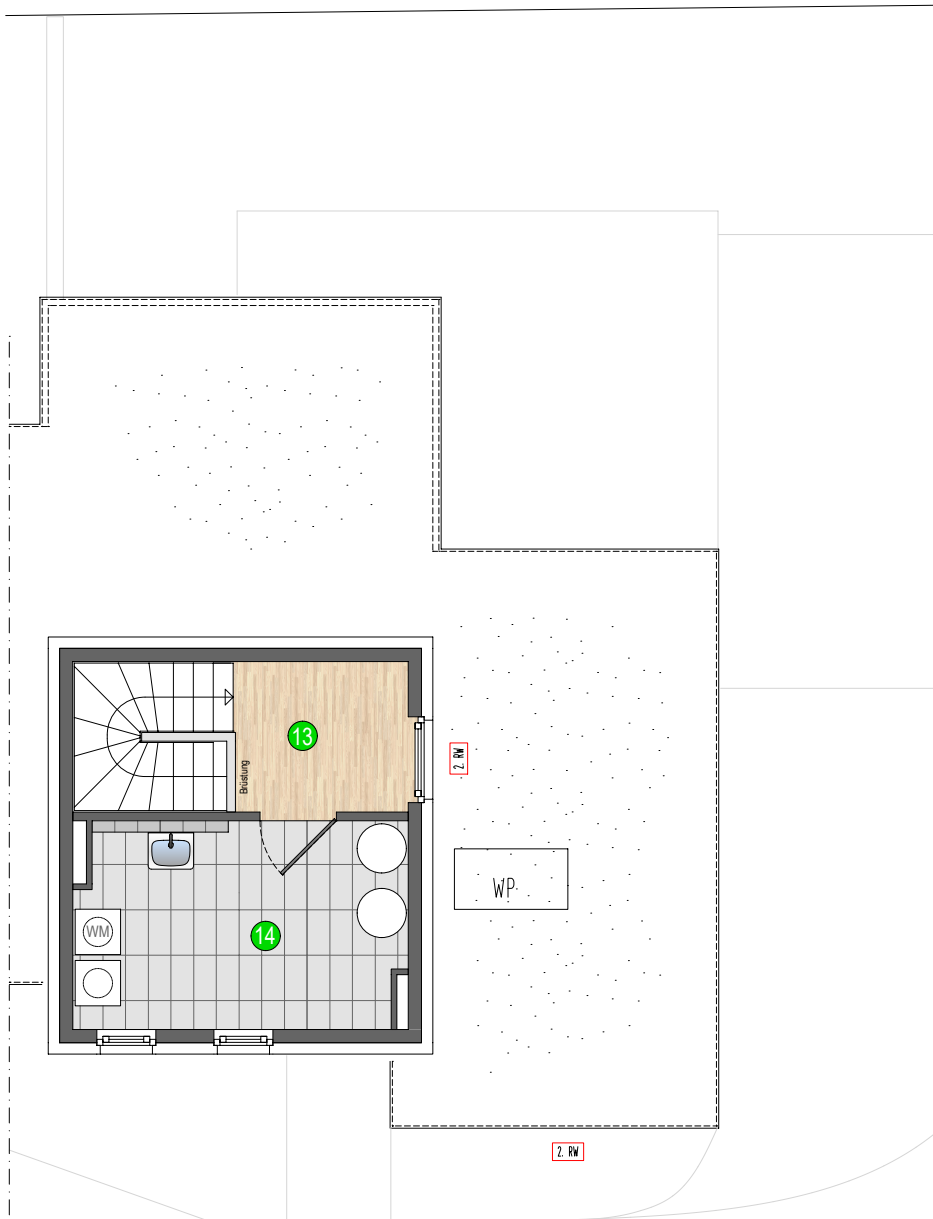

DHH 02
Staffelgeschoss

- 13 Flur 4,54 m²
- 14 Abstellen; HWR; HA 11,83 m²

Wohnfläche 16,37 m²

Wohn-/Nutzfläche Gesamt= 147,95 m²

Grundstücksanteil 180,39 m²
(Gebäudegrundfläche + SNR)

1.00

unverbindliche Plan- und Gestaltungsvorschläge / alle Maße sind ca. Maße / kleine Änderungen vorbehalten

